

## 高密度・高品質ドライアイスペレット



### 特徴

- コンパクトなデザイン
- ステンレスパネルで密閉 騒音75db以下
- 7インチタッチパネル搭載
- タッチボタン1つで自動運転
- 熱交換器による高効率な生成
- ペレット製造開始が早くタイムロスが無い
- ダイプレート選択による多様なペレットサイズ  
3mm 6mm 10mm 16mm

### 製造の利点

- 必要な時に必要な量を生産
- 作り置きによる昇華を削減
- 輸送コスト削減
- 低いランニングコストとメンテナンスコスト

### 多様なペレットサイズのダイプレート



液化炭酸と電源だけで、常に安定した高密度、高品質ドライアイスペレットを製造出来ます  
高品質、高密度のドライアイスペレットは他社製品にない大きな魅力です  
1時間に最大120kgのドライアイスペレットを製造する事が可能です

**必要な時に必要な分だけ！**  
**ドライアイス製造はここまで簡単になりました！**

株式会社レゾナック・ガスプロダクツ  
Resonac Gas Products Corporation

産業機材事業部  
〒210-0867神奈川県川崎市川崎区扇町7-1  
URL:<https://www.rgp.resonac.com>  
TEL : 044-333-7361 FAX : 044-333-7538

# 高密度・高品質ドライアイスペレット

## PR120H 主な仕様

### 生産能力

120kg/h

### ペレット径サイズ

3mm 9mm 10mm 16mm

### 製品寸法

奥行: 1150mm

幅 : 650mm

高さ : 1738mm

### 重量

754kg

### CO2供給圧力

1.6-2.2MPa

### 計装用圧縮エア

0.8-1.0MPa

### エア品質基準

ISO 8573-1相当

### 排気ガス圧力

0-0.1MPa

### 排気配管径

50mm (Internal dia)

### 電源

3相 400V 16A

### 定格出力

8.3kW 10.7HP

### 騒音レベル

75 db以下

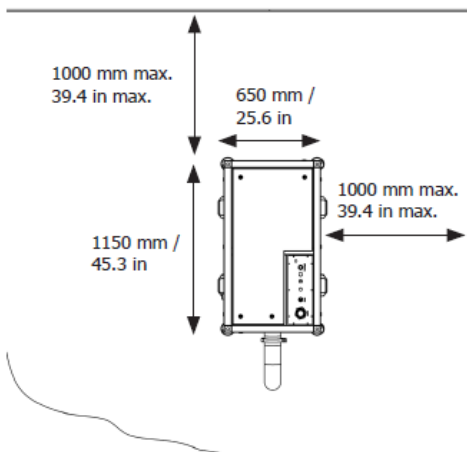
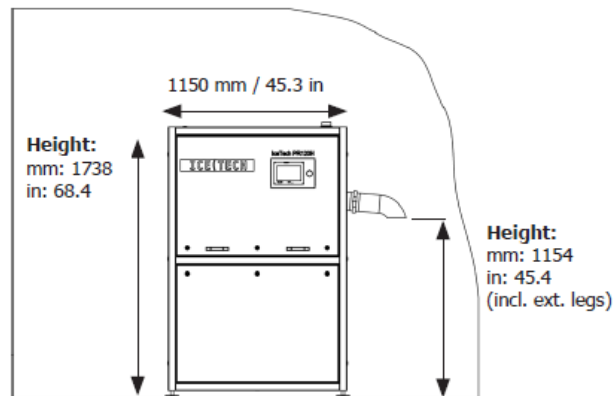
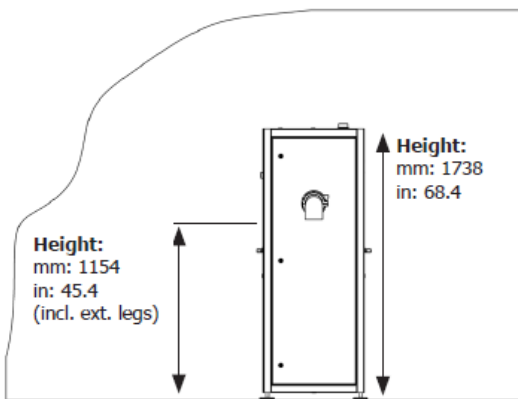

### 設置場所の条件

- ・ペレタイザーは耐荷重を備えた水平な床面に設置してください
- ・パネルを開いて装置の保守点検を行うため十分なスペースが確保できる場所に設置してください